

コース シンタニインドアサーキット

コースコンディション 粘土質 湿り気有 埃なし  
ハイグリップ

( フロント )

ダンパー・アッパーアームポジション

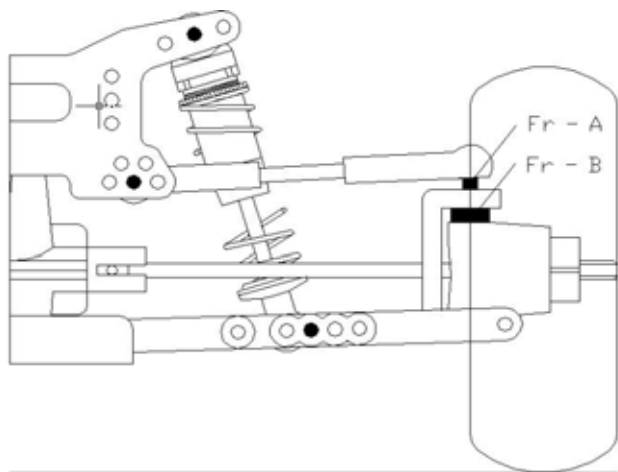

車高	25ミリ	ダンパー	アソシ MIPショックシャフト
キャンバー	-1	スプリング	レイスピード ブラック
トー	0	オイル	アソシ 35
フロントドライブ	デフ	ピストン	#2
スタビライザー	x	インナー Spacer	アソシ製 5枚

( リヤ )

ダンパー・アッパーアームポジション

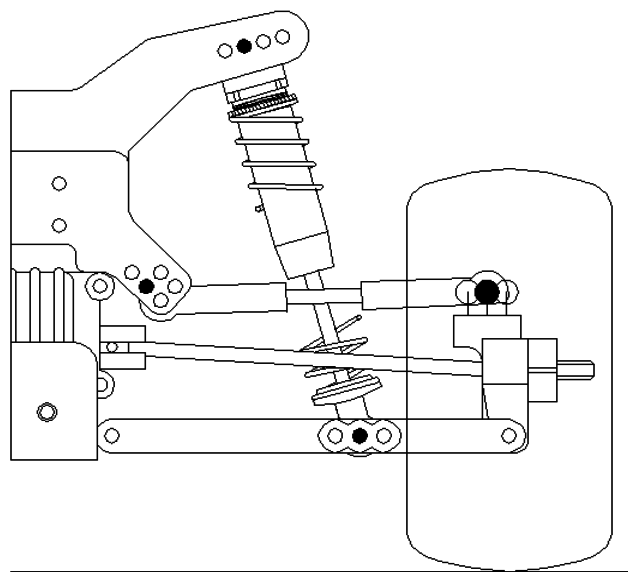

車高	24ミリ	ダンパー	アソシ MIPショックシャフト
キャンバー	-1	スプリング	アソシ シルバー
スタビライザー	1.5	オイル	アソシ 30
ギヤボックス内		ピストン	#2
センタードライブ	ワンウェイ	インナー Spacer	0
スリッパ	カワダ インチコンパ	ウイングポジション	下

フロントタイヤ	ホールショットM3スリック インナー	あざらしプロトタイプハード	ホイール	ラージディッシュ 6穴2個
リヤタイヤ	ホールショットM3スリック インナー	あざらしプロトタイプハード	ホイール	ラージディッシュ 6穴2個
モーター	LUNA 10TW	ピニオン 22(48P) スパー 80(48P)	ボディ	ゼニーガ
			ウイング	あざらしラウンド

NOTE Fr-A テーパーワッシャー1枚挟み。 Fr-B ナックルの上にプラワッシャーを入れて3ミリ下げ  
フロントウイングノーズ ウイングはフルリップ使用。先端部は小さいカットラインで使用。 ボディーのクーリングホールは全開  
マッチモア製クーリングファンを吸出し方向で使用。 センターポストピス取り外し。